

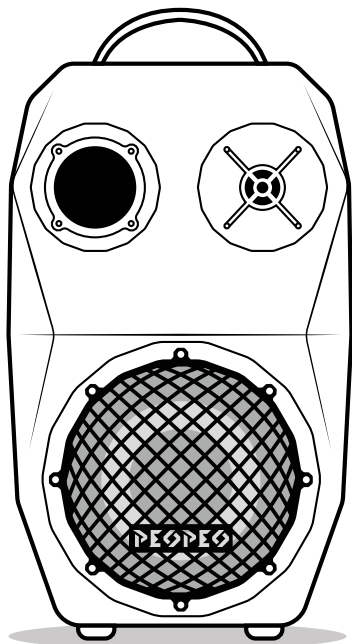

PEOPEO
LE SON PAR NATURE.



Notice d'utilisation
VOODOO+eVO

SOMMAIRE

Introduction	3
Vue d'ensemble	4
Préparation de l'enceinte.....	5
Installation système	
Chargement de l'enceinte.....	6
Allumer/éteindre l'enceinte	7
Utilisation système	
Touches de commande.....	8
Les voyants lumineux.....	9
Réglage du volume.....	10
Utilisation de la ligne Mini-jack.....	11
Utilisation de la ligne Bluetooth.....	12
Synchronisation des lignes Bluetooth & Mini-jack.....	14
Mode de réglage des volumes séparés pour chaque ligne.....	15
Utilisation du True Wireless Sound.....	16
Connexion en filaire de plusieurs enceintes.....	17
Sélection de l'EQ.....	18
Activation du témoin de batterie.....	19
Informations sur la batterie.....	20
Rain cover.....	21
VOODOO Pocket.....	22
Instructions importantes relatives à la sécurité.....	24
Conseils de positionnement.....	26
Conseils de transport.....	27
Entretien	
Résolution des problèmes.....	28
Nettoyage.....	30
Garantie limitée.....	31
Renseignements à noter et à conserver.....	34
Service client.....	35

INTRODUCTION

À PROPOS DE L'ENCEINTE VOODOO+ EVO

L'enceinte **VOODOO+ Evo** est une enceinte de haute puissance made in France. Elle se connecte sans fil et/ou mini-jack à votre smartphone, votre tablette ou tout autre appareil Bluetooth et/ou sortie mini-jack afin que vous puissiez profiter de votre musique, de vos vidéos et de vos jeux à tout moment, où que vous soyez.

PRODUIT «HANDMADE»

Le matériau utilisé ainsi que le processus de fabrication de l'enceinte **VOODOO+ Evo** donnent un aspect esthétique unique à cette dernière. L'exclusivité du produit n'altère en aucun cas ses performances.

Une équipe travaille à plein temps sur la fabrication de votre produit afin de vous proposer une enceinte «handmade in les Alpes» de qualité.

DANS VOTRE BOÎTE

Déballer les éléments avec précaution et vérifiez la présence de tous les composants décrits ci-dessous :

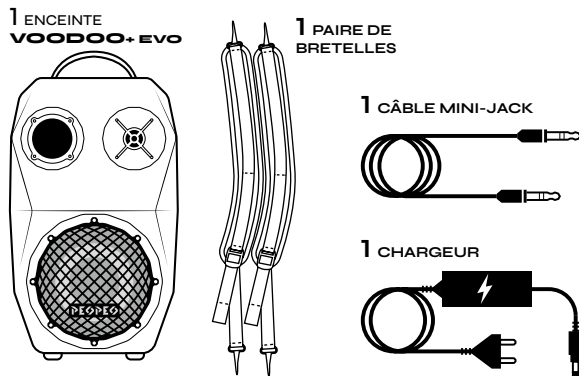

REMARQUE :

Si l'un des composants semble endommagé, n'essayez pas de l'utiliser. Contactez immédiatement le service client de PEOPEO : shop@peopeo.io.

VUE D'ENSEMBLE

DE L'ENCEINTE **VOODOO+ EVO**

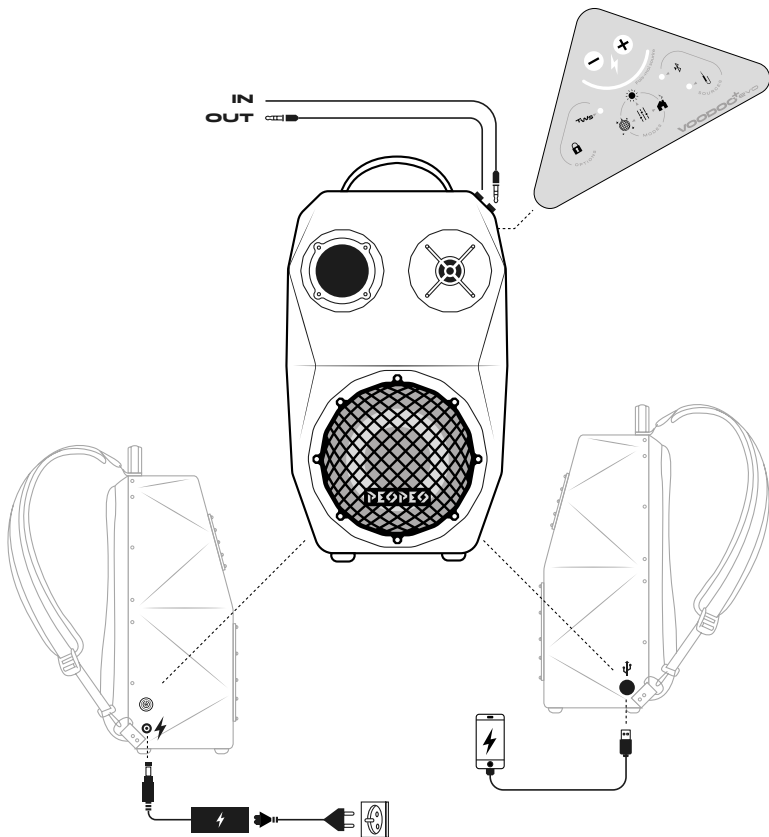

PRÉPARATION DE L'ENCEINTE

MISE EN PLACE DES BRETELLES

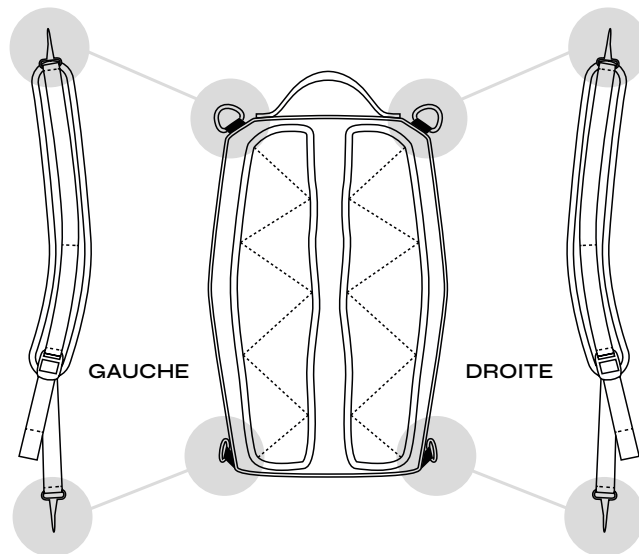

Pour mettre en place les bretelles sur votre enceinte :

1. Différenciez la bretelle gauche et la bretelle droite se trouvant dans la boîte.
2. Fixez les crochets du haut des bretelles avec les crochets du haut de l'enceinte puis fixez les crochets du bas des bretelles avec les crochets du bas de l'enceinte.
3. Ajustez le réglage de vos bretelles en fonction de vos besoins. Faites glisser la boucle présente sur les bretelles pour raccourcir ou rallonger la bande et trouvez la longueur parfaite.

INSTALLATION SYSTÈME

CHARGEMENT DE L'ENCEINTE

Avant la première utilisation de votre enceinte, raccordez-la à la prise secteur et chargez la batterie.

1. Branchez le cordon d'alimentation au connecteur du chargeur de l'enceinte **VOODOO+ EVO**.
2. Branchez l'autre extrémité du cordon d'alimentation au cordon secteur.
3. Branchez le cordon secteur à une prise électrique sous tension.

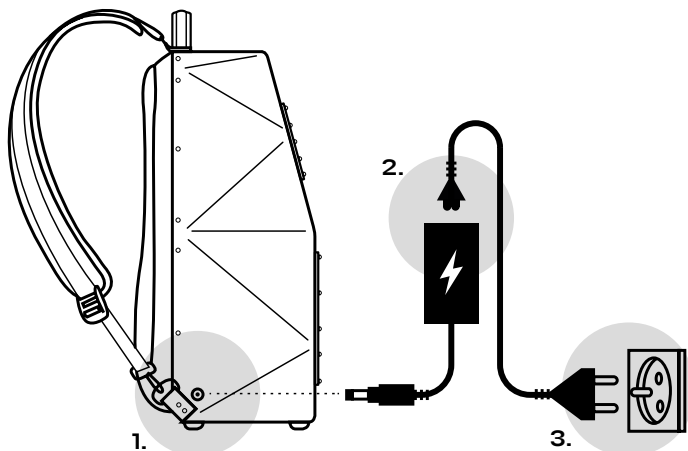

REMARQUE :

Utilisez l'adaptateur approprié à votre pays.

Le témoin de batterie est orange lorsqu'elle est en charge.

Le témoin devient vert une fois l'enceinte chargée.

Le temps de charge est d'environ 2h30.



Le chargeur fourni est spécifique aux enceintes **VOODOO+ EVO**, s'il dysfonctionne ou tombe en panne, n'essayez pas de le remplacer mais contactez immédiatement le service client de PEOPEO : shop@peopeo.io.

INSTALLATION SYSTÈME

ALLUMER / ÉTEINDRE L'ENCEINTE

Pour allumer l'enceinte **VOODOO+ EVO**, positionner le bouton ON/OFF sur la position 1. L'enceinte mettra quelques secondes avant de s'allumer.

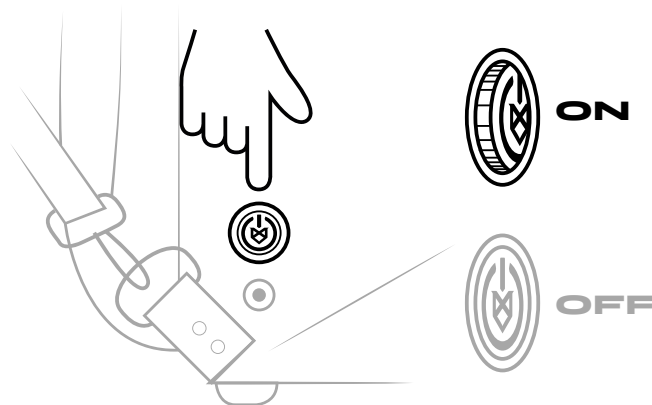

Il est impératif de ne pas basculer le bouton ON/OFF en position 0 et 1 plusieurs fois d'affilées sous peine d'endommager les composants audio et électronique.

UTILISATION SYSTÈME

TOUCHES DE COMMANDE

1. Bouton de réduction du volume sonore
2. Bouton d'augmentation du volume sonore
3. Bouton d'activation du True Wireless Sound (TWS)
4. Bouton d'activation du Lock Mode
5. Bouton de sélection des equalizers (EQ)
6. Bouton d'activation de la ligne Mini-Jack
7. Bouton d'activation du Bluetooth

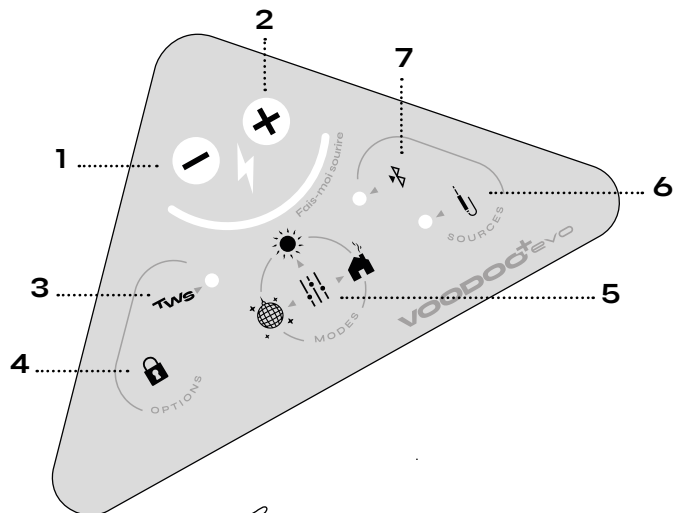

 **REMARQUE :**

À l'allumage, le volume est par défaut réglé au niveau 2 et aucune ligne n'est sélectionnée.

UTILISATION SYSTÈME

LES VOYANTS LUMINEUX

- V1. Témoin de batterie
- V2. Témoin de niveau de volume
- V3. Témoin d'activation du TWS
- V4. Témoin de l'EQ Party Mode
- V5. Témoin de l'EQ Outdoor
- V6. Témoin de l'EQ Indoor
- V7. Témoins d'activation de l'entrée Mini-jack
- V8. Témoins d'activation du Bluetooth

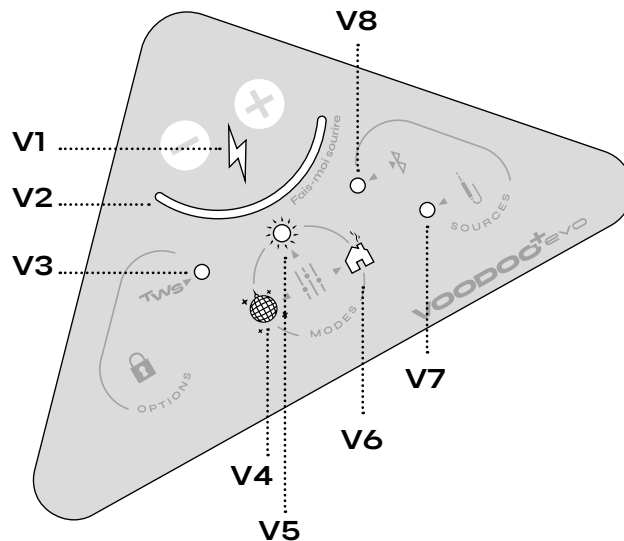

Les paragraphes suivants expliquent la mise marche des différentes fonctionnalités de l'enceinte **VOODOO+ Evo**, l'enceinte doit être allumée pour effectuer les actions décrites ci-après.

UTILISATION SYSTÈME

RÉGLAGE DU VOLUME

Le réglage du volume s'effectue en appuyant sur les boutons 1 ou 2.

En cliquant sur l'un des deux boutons, le volume augmente ou diminue pas-à-pas. En effectuant un appui long sur l'un des deux boutons, le volume va augmenter ou diminuer rapidement le temps de l'appui.

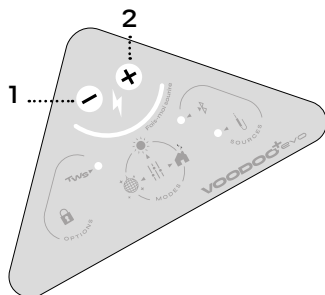

V2 est réglé à 2 crans sur 6 à l'allumage.

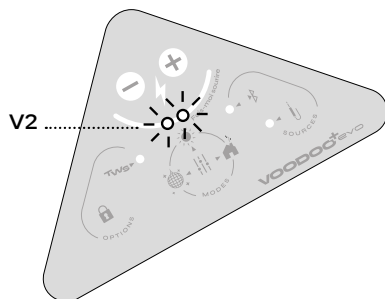

CONSEIL

Pour un son optimal, augmenter le volume de l'appareil branché presque au maximum puis

UTILISATION DE LA LIGNE MINI-JACK

INTRODUCTION

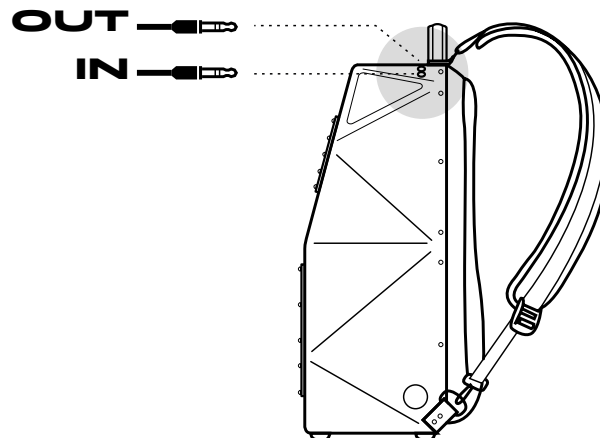

La ligne Mini-jack permet de raccorder votre enceinte à la sortie audio d'un smartphone, d'une tablette, d'un ordinateur, d'un controller ou de tout autre type de lecteur audio via la prise IN.

La prise IN reçoit un mini-jack stéréo 3,5 mm (fourni).



REMARQUE :

Un câble jack 6,3 mm peut être branché à condition de disposer d'un adaptateur (non-fourni).

UTILISATION DE LA LIGNE MINI-JACK

MARCHE À SUIVRE :

1. Vérifier que la ligne Mini-jack est active :
 - si **V7** est allumé > la ligne est active,
 - si **V7** est éteint : cliquer sur **6**, **V7** s'allume, la ligne Mini-jack est active.
2. À l'aide du câble Mini-jack, raccorder l'appareil au connecteur IN de l'enceinte.
3. Démarrer la lecture du lecteur audio.
4. Cliquer/appuyer sur **1** ou **2** pour régler le volume de l'enceinte.

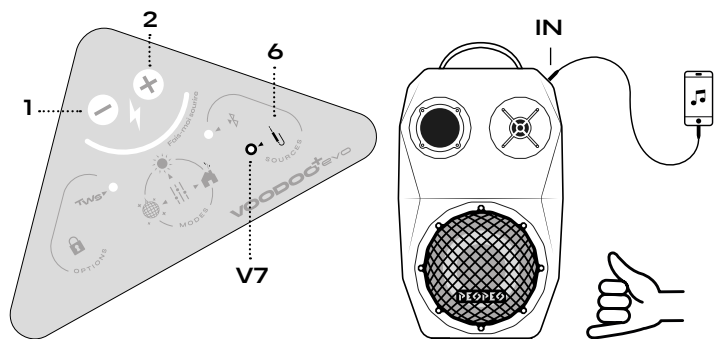

ATTENTION :

Ne jamais brancher le câble mini-jack dans la prise IN et OUT simultanément, risque d'endommagement du système.

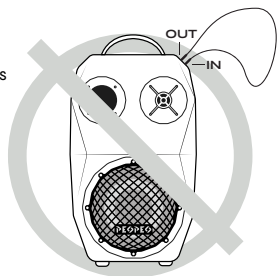

UTILISATION DE LA LIGNE BLUETOOTH

La ligne Bluetooth permet de connecter sans fil votre enceinte à tout appareil disposant d'une fonction Bluetooth.

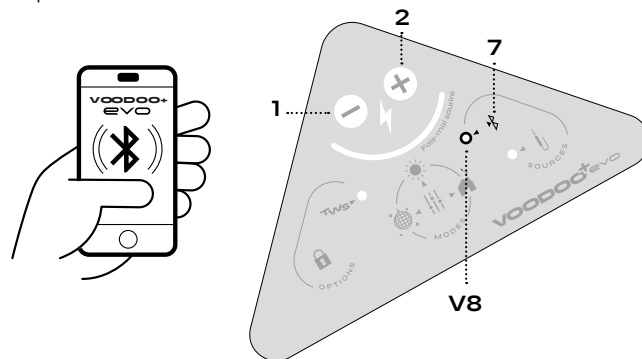

MARCHE À SUIVRE :

1. Vérifier que la ligne Bluetooth est active :
 - si **V8** est allumé > la ligne est active,
 - si **V8** est éteint : cliquer sur **7**, **V8** s'allume et clignote pendant la recherche du périphérique.
2. Sur l'appareil, rechercher et connecter le périphérique PEOPEO.
3. **V8** arrête de clignoter lorsque la connexion est établie.
4. Cliquer/appuyer sur **1** ou **2** pour régler le volume.
5. Pour se déconnecter :
 - désactiver le Bluetooth de l'appareil,
 - cliquer sur **7**, **V8** s'éteint, la ligne Bluetooth est désactivée.



ATTENTION :

Placez votre appareil mobile dans le champ de portée de l'enceinte : **10 mètres (distance maximale recommandée)**. Dépassé 15 mètres, le signal sera moins fiable.



CONSEIL :

Pour un son optimal, augmenter le volume de l'appareil branché presque au maximum puis ajuster sur l'enceinte.

SYNCHRONISATION DES LIGNES MINI-JACK ET BLUETOOTH

Il est possible d'utiliser les lignes Mini-jack et Bluetooth simultanément, cela revient à raccorder un appareil avec un câble mini-jack et de connecter un appareil en connexion Bluetooth.

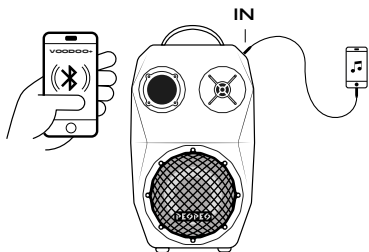

MARCHE À SUIVRE

1. Activer les deux lignes (voir page 12 et 13).
2. **V7** et **V8** sont allumés.
3. Raccorder l'appareil dédiée Mini-jack à la prise IN (voir page 12).
4. Connecter l'appareil dédié au Bluetooth (voir page 13).
5. Cliquer/appuyer sur 1 ou 2 pour régler le volume.

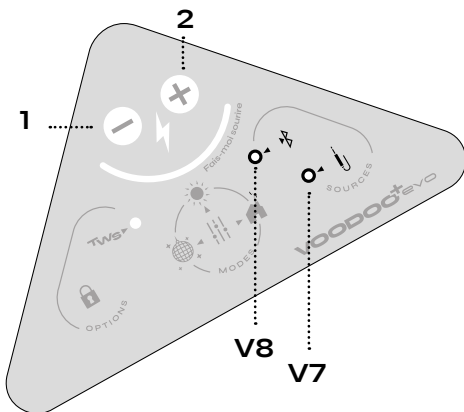

MODE DE RÉGLAGE DES VOLUMES SÉPARÉS POUR CHAQUE LIGNE

Il est possible de régler le volume de chaque ligne indépendamment du volume général de l'enceinte

Pour accéder au réglage séparé, la ligne à régler doit être active, la procédure est la même pour les 2 lignes :

1. Appuyer 3 sec sur le bouton de la ligne à régler (bouton **6** ou **7**).
2. Quand Le voyant (**V7** ou **V8**) de la ligne clignote, le réglage de volume séparé est possible.
3. Utiliser 1 ou 2 pour régler le volume de la ligne (les lignes sont d'office à leur maximum).
4. Appuyer 3 sec sur le bouton de la ligne réglée.
5. Quand le voyant de la ligne s'arrête de clignoter, le réglage séparé est enregistré mais plus disponible.
6. Utiliser 1 ou 2 pour régler le volume général de l'enceinte.

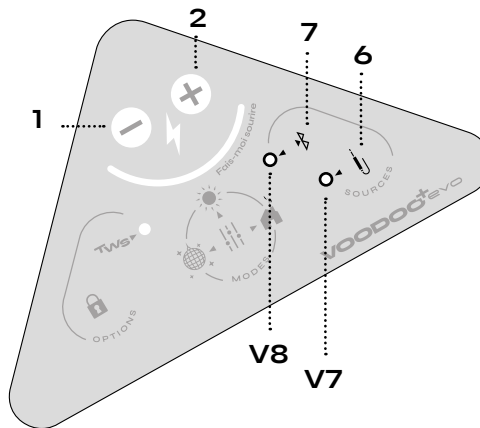

UTILISATION DU TRUE WIRELESS SOUND

Il est possible d'appairer de 2 à 250 enceintes ensemble en Bluetooth grâce au TWS en entrée Bluetooth.

Dans cette configuration d'utilisation, il n'est pas possible de synchroniser la ligne Mini-Jack et Bluetooth. Une seule ligne peut-être utilisée à la fois.

Pour les explications à suivre, nous appellerons l'enceinte « **Maître** » celle sur laquelle sera connectée la source et la/les enceintes « **Esclaves** » celles qui se connecteront à l'enceinte maître.

ENTRÉE BLUETOOTH

Enceinte Maître

Enceinte(s) Esclave(s)

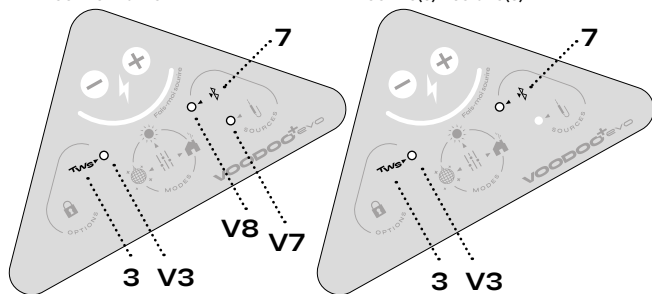

MARCHE À SUIVRE

1. Allumer les enceintes .
 2. De nouveau clic bref sur **7**, **V8** s'allume et clignote puis appuyer 3 sec sur **3**, **V3** s'allume et clignote, **V8** arrête de clignoter.
 3. Appairer la source à l'enceinte et mettre le son.
 4. Sur la/les enceinte **Esclaves**, clic bref sur **7** puis sur **3**, seul **V3** reste allumé et clignote.
- La/les enceintes vont alors s'appairer au bout de quelques secondes. **V3** s'arrête de clignoter



À NOTER 1 : l'enceinte **Esclave** peut prendre jusqu'à 10 secondes pour se connecter. Si la connexion ne prend pas, clic bref sur **7** puis de nouveau sur **3**. Si cela ne fonctionne toujours pas, redémarrer l'enceinte et recommencer la procédure.



À NOTER 2 : pour un appairage plus efficace de plusieurs enceintes esclaves, il est préférable d'effectuer l'étape 6. une enceinte après l'autre et attendre que l'enceinte soit bien appairée avant de passer à la suivante.

CONNEXION EN FILAIRE DE PLUSIEURS ENCEINTES

Il est possible de raccorder plusieurs enceintes entre elles via une connexion filaire, en utilisant la ligne Mini-jack et/ou la ligne Bluetooth comme source.

1. Connecter et/ou raccorder le ou les appareils à l'**enceinte 1**
2. Brancher un câble Mini-Jack au connecteur **OUT** de l'**enceinte 2**
3. Brancher l'autre bout du câble Mini-jack au connecteur **IN** de l'enceinte suivante
4. Activer la ligne Mini-jack (voir page 12) pour que l'**enceinte 2** fonctionne

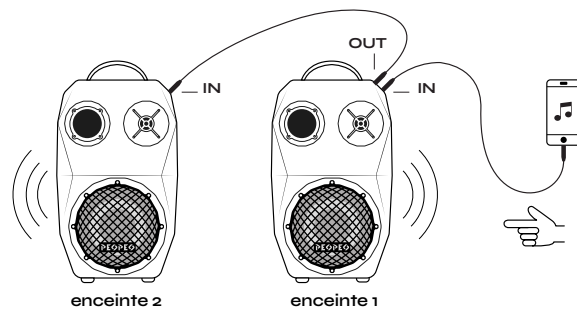

CONSEIL

Si vous voulez encore plus de puissance, vous pouvez répéter ce schéma à l'infini avec autant d'enceintes **VOODOO+ EVO** que vous souhaitez.

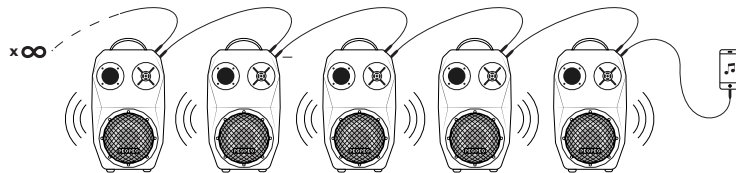

REMARQUE :

Le volume de chaque enceinte se règle indépendamment de l'enceinte précédente.

SÉLECTION DE L'EQ

L'enceinte **VOODOO+ EVO** est dotée de trois réglages de son : Indoor, Outdoor, Party Mode. Chaque EQ propose un réglage de son adapté pour plusieurs utilisations différentes (explicité par le nom de chaque)

À l'allumage, l'EQ sélectionné d'office est le Party Mode, **V4** est allumé.

Pour modifier la sélection, il faut cliquer sur **5**.

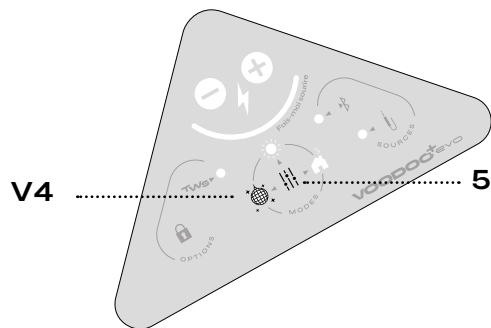

CONSEIL DE POSITIONNEMENT

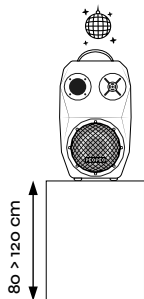

EQ Partymode

Le rendu sonore est encore plus efficace lorsque celle-ci est posée à une hauteur de 80 cm à 1,2m (bas de l'enceinte).



EQ Outdoor

Le rendu sonore est encore plus qualitatif lorsque celle-ci est posée au sol.



EQ Indoor

Le rendu sonore est encore plus efficace lorsque celle-ci est posée à une hauteur de 60cm à 80cm (bas de l'enceinte).

ACTIVATION DU TÉMOIN DE BATTERIE

Une batterie complètement rechargée offre une autonomie d'environ 11 heures à 28 heures selon l'utilisation.

Le temps réel de décharge de la batterie varie selon les fonctionnalités utilisées (chargeur USB, connexion Bluetooth, connexion True Wireless Sound...) et le réglage du niveau de volume.

Le témoin de batterie permet de connaître en live le niveau de charge de l'enceinte selon 6 niveaux.

Appuyer simultanément sur les boutons **1** et **2**, **V1** va clignoter en vert :

> 6 clignotements = batterie pleine

> 2 clignotements = batterie très déchargée.

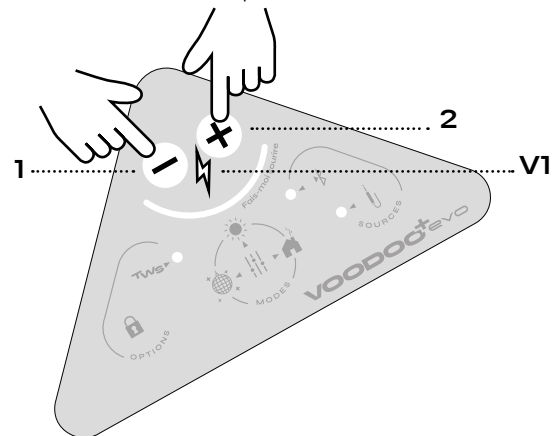

Quand **V1** devient rouge, le niveau de charge est critique. A noté que **V1** devient rouge automatiquement sans besoin de solliciter les boutons **1** et **2**.



REMARQUE :

Le temps de charge est estimé à 2h30.

Pour augmenter l'autonomie de la batterie, réduisez le volume sonore.

INFORMATIONS SUR LA BATTERIE

CYCLE DE VIE

Après 500 cycles d'utilisation, l'autonomie de la batterie aura diminué de 10%.

REPLACEMENT DE LA BATTERIE

ATTENTION :

L'utilisateur ne peut pas réparer ou remplacer lui-même la batterie fournie avec le système. Il est nécessaire de contacter le service client PEOPEO : shop@peopeo.io pour tout problème lié à la batterie.



CHARGEMENT DE VOS APPAREILS MOBILES

Le port USB, présent sur le côté de votre enceinte, est uniquement une sortie. Il vous permet de charger et/ou alimenter différents types d'appareils mobiles tels qu'un téléphone portable, une tablette ou une table de mixage. La sortie de courant est de 5V / 2A .

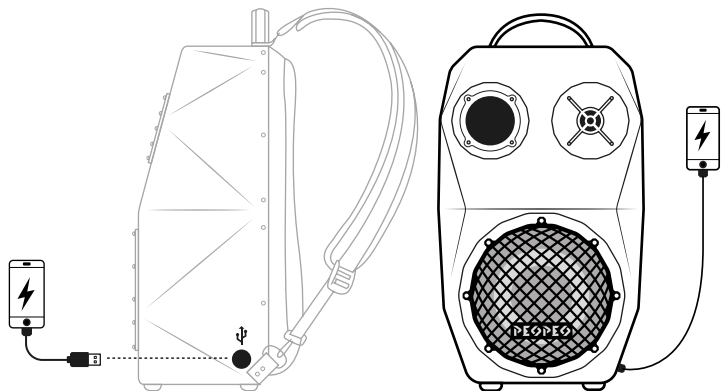

RAIN COVER

L'enceinte **VOODOO+** a été conçue pour une utilisation intérieure et extérieure.

Elle a été pensée de façon à résister à un climat et un environnement dit «normal». Elle répond à la norme d'étanchéité **IP54**.

La housse de protection protège votre enceinte lors d'une utilisation en extérieur avec une météo défavorable telle que de fortes pluies.

Facile à enfiler, elle se place sur la face avant de l'enceinte **VOODOO+ EVO**



CONSEIL :

Il est fortement conseillé de ranger et protéger l'appareil dans un endroit bien ventilé à l'abri de fortes températures, de la poussière et de l'humidité.



REMARQUE :

Pour éviter tout dysfonctionnement l'enceinte **VOODOO+ EVO** doit être protégée des intempéries. Lorsque l'enceinte **VOODOO+ EVO** n'est pas utilisée il est préférable de la stocker dans un lieu propre et sec.

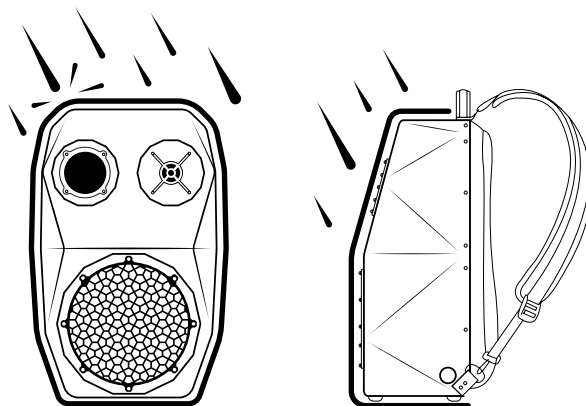

VOODOO POCKET

La VOODOO Pocket vous accompagnera dans toutes vos aventures pour loger votre chargeur de **VOODOO+ EVO**, votre téléphone, votre porte-monnaie ...



REMARQUE :

La VOODOO Pocket, est une option qui peut être installée par l'équipe PEOPEO au moment de l'achat de votre enceinte **VOODOO+ EVO** ou par vos soins si elle est commandée plus tard.

La VOODOO Pocket se monte uniquement sur le côté droit de l'enceinte.

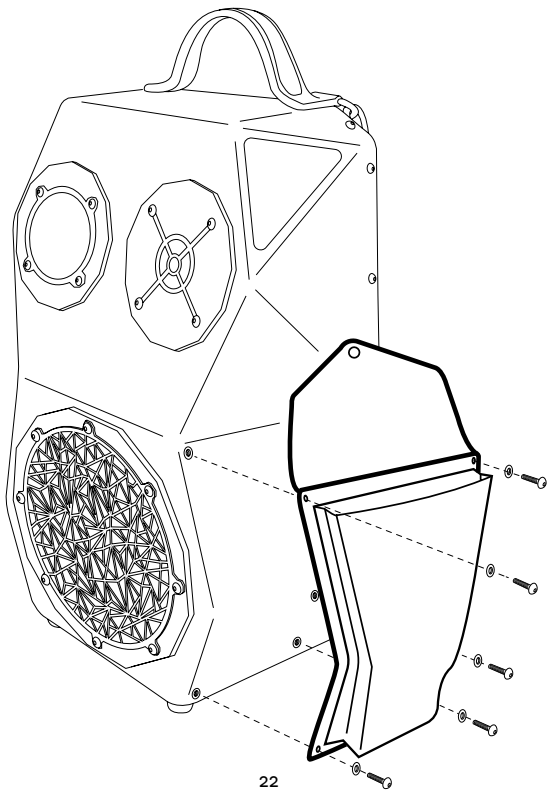

VOODOO POCKET

Pour installer vos poches :

Etape 1 : Dévisser les 5 vis présentes sur le côté interface de l'enceinte avec une clé Torx T20.

Etape 2 : Insérer les vis (1) dans les trous de la poche avec les rondelles en nylon blanc (2) à l'extérieur de la poche

Etape 3 : La poche est fixée !

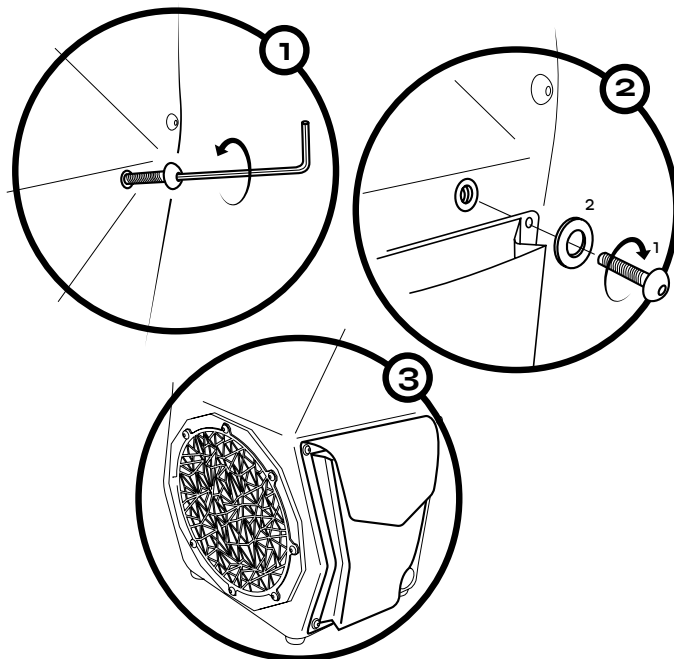

REMARQUE :

Si l'un des composants semble endommagé, n'essayez pas de l'utiliser. Contactez immédiatement le service client de PEOPEO.

INSTRUCTIONS IMPORTANTES RELATIVES A LA SÉCURITÉ

Consultez attentivement cette notice d'utilisation et conservez-la pour toute référence future.



AVERTISSEMENTS :

- L'aspect esthétique de l'enceinte est unique, il résulte d'une technologie et de techniques de fabrication spécifiques.
- Ce produit est weatherproof mais non waterproof !! Il répond à la norme d'étanchéité IP54
- L'utilisateur ne doit en aucun cas mettre l'appareil dans l'eau.
- Afin de limiter les risques de dysfonctionnement n'exposez jamais trop longtemps et sans protection ce produit à la pluie.
- Comme avec tout produit électronique, veillez à ne pas renverser de liquide sur cet appareil.
- Ne pas laisser l'appareil dehors sans abris pendant plusieurs jours.
- Ne pas nettoyer l'appareil à l'eau.
- Ne placez jamais d'objets enflammés, tels que des bougies allumées, sur l'appareil.
- N'utilisez pas un autre chargeur de batterie que celui qui a été fourni avec votre appareil.
- Ne pas brancher un même câble mini-jack dans la prise AUX-IN et AUX-OUT en même temps.
- L'appareil doit être rangé et tenu hors de la portée des bébés et des enfants de moins de 6 ans.
- L'enceinte ne doit pas être utilisée à un volume sonore trop élevé en présence d'enfants en bas âge.
- Ne prolongez pas la charge d'une batterie pendant de longues périodes sans utilisation.
- En cas de stockage prolongé, il est fortement conseillé de stocker l'enceinte avec la batterie pleinement chargée
- Les batteries offrent une meilleure autonomie lorsqu'elles sont utilisées à température ambiante normale (entre 5 °C et 20 °C).
- L'utilisateur ne peut pas réparer ou remplacer tout composant de l'enceinte fourni avec le système. Il est nécessaire de contacter le service client PEOPEO pour tout problème.
- Ne pas ouvrir l'enceinte.

INSTRUCTIONS IMPORTANTES RELATIVES A LA SÉCURITÉ



ATTENTION : toute modification non autorisée peut compromettre votre sécurité, le respect des réglementations et le bon fonctionnement de l'appareil, et en invalidera la garantie.



AVERTISSEMENT : ce produit contient des composants magnétiques. Contactez votre médecin pour toute question relative à l'effet de ces composants sur le fonctionnement d'un appareil médical implanté.

1. Lisez attentivement ces instructions.
2. Conservez ces instructions.
3. Respectez tous les avertissements.
4. Suivez toutes les instructions.
5. Utilisez uniquement un chiffon sec pour le nettoyage.
6. Ne bloquez jamais les orifices d'aération.
7. Suivez les instructions du fabricant pour l'installation.
8. N'installez pas cet appareil à proximité d'une quelconque source de chaleur.
9. Utilisez uniquement les accessoires spécifiés par le fabricant.
10. Débranchez cet appareil pendant les orages ou au cours des longues périodes de non utilisation.
11. Confiez toute réparation à l'entreprise PEOPEO. Une réparation est nécessaire lorsque l'appareil a été endommagé de quelque façon que ce soit.

Toute modification non autorisée expressément par PEOPEO est susceptible d'annuler le droit de l'utilisateur à mettre en œuvre cet appareil.



Traitement des appareils électriques et électroniques chez les particuliers.



PEOPEO déclare que ce produit est conforme aux critères essentiels et autres dispositions des directives européennes applicables. Il répond aux exigences d'inflammabilité UL 94 V.

La batterie Lithium-Ion utilisée, répond aux normes Safety IEC 62133 (2012) et UN 38.3.

CONSEILS DE POSITIONNEMENT

Placez l'enceinte sur sa base. Le non-respect de cette consigne risque d'endommager l'enceinte et de nuire à la qualité du son.



ATTENTION :

L'enceinte **VOODOO+ EVO** est une enceinte d'un certain poids et volume. Il est impératif de ne pas la poser sur un socle bancal et/ou fragile. L'enceinte **VOODOO+ EVO** doit uniquement être transportée via sa hanse ou ses bretelles.

CONSEIL :

Le rendu sonore de l'enceinte **VOODOO+ EVO** est encore plus qualitatif lorsque celle-ci est posée à même le sol.

Pour éviter les interférences sans fil :

- Éloignez tout autre équipement sans fil de l'enceinte.
- Ne placez pas l'enceinte et votre appareil mobile sur une étagère métallique et éloignez-les de tout appareil audio/vidéo et source de chaleur directe.

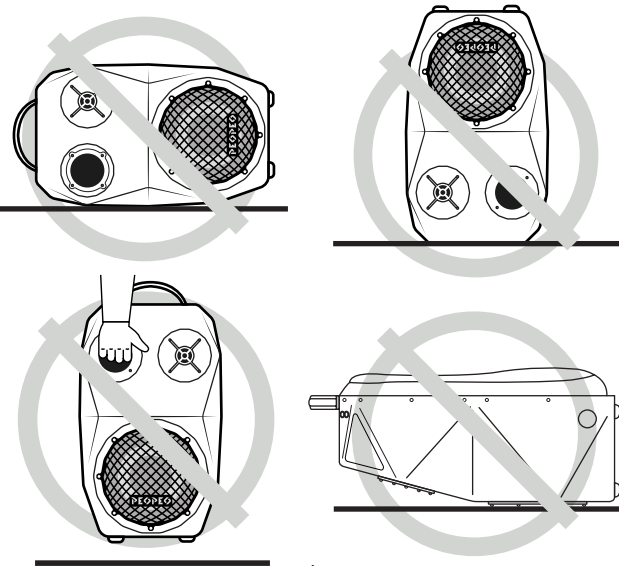

CONSEILS DE TRANSPORT



TRANSPORT DANS L'AVION

Le transport de l'enceinte **VOODOO+ EVO** est soumis à certaines réglementations :

- La mise en marche involontaire des appareils placés dans les bagages enregistrés doit être rendue impossible. Veillez à ce que votre appareil soit complètement déchargé.
- Les appareils électroniques portables entre 100 WH et 160 WH peuvent être transportées en cabine et en soute sous accord préalable de la compagnie.



ATTENTION :

Chaque compagnie aérienne a ses spécificités. Il est important de vous rapprocher de votre agence de voyage ou de la compagnie en question afin de connaître toutes les réglementations.

AUTRES MOYENS DE TRANSPORT



ATTENTION :

L'appareil peut être transporté sur le dos à condition que vous ne mettiez pas votre sécurité et votre santé en danger.

Il est fortement déconseillé de transporter votre appareil sur le dos lors d'un déplacement en moto, scooter ou encore à ski/snowboard.

PEOPEO n'est en aucun cas responsable de toute blessure liée au transport de l'enceinte **VOODOO+ EVO**.

ENTRETIEN

RÉSOLUTION DES PROBLÈMES

PROBLÈMES	MESURE CORRECTIVE
Pas d'alimentation (secteur).	<ul style="list-style-type: none">▪ Sécurisez le cordon d'alimentation aux deux extrémités.▪ Branchez le cordon secteur à une prise électrique sous tension.▪ Utilisez l'adaptateur secteur fourni avec votre enceinte.
Pas d'alimentation (batterie).	Il est possible que la batterie soit déchargée. Branchez le cordon secteur à une prise électrique sous tension.
L'enceinte ne se connecte pas à l'appareil mobile.	<ul style="list-style-type: none">▪ Sur votre appareil mobile : - Désactivez et réactivez la fonction Bluetooth. - Supprimez l'enceinte du menu Bluetooth. Renouvelez le jumelage.▪ Rapprochez l'appareil mobile de l'enceinte et éloignez-le des sources d'interférences ou des obstructions.▪ Jumelez un autre périphérique mobile.
Absence de son en connexion Bluetooth.	<ul style="list-style-type: none">▪ Mettez l'enceinte sous tension.▪ Augmentez le volume de l'enceinte, de votre appareil mobile et de la source musicale.▪ Appuyez sur AUX et assurez-vous d'utiliser le bon appareil.▪ Rapprochez l'appareil mobile de l'enceinte et éloignez-le des sources d'interférences ou des obstructions.▪ Essayez avec une autre source musicale.▪ Jumelez un autre périphérique mobile.▪ Sur votre appareil mobile : - Désactivez et réactivez la fonction Bluetooth.▪ Supprimez l'enceinte du menu Bluetooth. Renouvelez le jumelage.▪ Vérifiez que votre appareil mobile est compatible.

ENTRETIEN

RÉSOLUTION DES PROBLÈMES

Son de qualité médiocre provenant de votre appareil mobile.	<ul style="list-style-type: none">▪ Essayez avec une autre source musicale.▪ Jumelez un autre périphérique mobile.▪ Déconnectez le deuxième appareil.▪ Rapprochez l'appareil mobile de l'enceinte et éloignez-le des sources d'interférences ou des obstructions.
Absence de son en connexion filaire.	<ul style="list-style-type: none">▪ Mettez l'appareil auxiliaire sous tension et démarrez la lecture.▪ Branchez correctement le câble de 3,5 mm au connecteur IN de l'enceinte et à l'appareil auxiliaire.▪ Augmentez le volume sur l'enceinte et sur l'appareil auxiliaire.▪ Utilisez un autre câble.▪ Raccordez un autre appareil auxiliaire.
Absence de son en connexion filaire et Bluetooth.	<ul style="list-style-type: none">▪ Éteignez et rallumez une fois l'enceinte avec un intervalle de 2 secondes▪ Connectez-vous en filaire ou Bluetooth pour vérifier si le son fonctionne. <p>>> Attention : Ne pas répéter cette opération plusieurs fois dans un laps de temps court, sous peine d'endommager les éléments électroniques et acoustiques.</p>
Bruit inhabituel.	<p>Essayez avec une autre source musicale.</p> <ul style="list-style-type: none">▪ Jumelez un autre périphérique mobile.▪ Déconnectez le deuxième appareil.▪ Rapprochez l'appareil mobile de l'enceinte et éloignez-le des sources d'interférences ou des obstructions.▪ Vérifiez que les vis de l'appareil sont correctement serrées.

ENTRETIEN



NETTOYAGE

- Vous pouvez nettoyer la surface du système avec un chiffon doux et sec.
- N'utilisez pas d'aérosols à proximité du système. N'utilisez pas de solvants, de produits chimiques, ni de liquides de nettoyage contenant de l'alcool, de l'ammoniac ou des substances abrasives.
- Veillez à ce qu'aucun liquide ne pénètre dans les ouvertures.
- Ne pas essayer de démonter des éléments de l'enceinte pour les nettoyer.
- Pour l'entretien des bretelles celles-ci doivent être décrochées de l'enceinte puis nettoyées à l'eau froide à l'aide d'une éponge propre.

GARANTIE LIMITÉE

Votre système est couvert par une garantie limitée.

Contenu de la garantie commerciale :

PEOPEO garantit gratuitement votre produit contre toute panne, tout défaut (notamment défaut de matériau et de fabrication) et tout dysfonctionnement constructeur de votre produit.

Cette garantie s'applique uniquement à l'acheteur initial ou à la personne recevant le produit en cadeau et ne peut être étendue à aucun autre bénéficiaire ultérieur.

En cas de panne, défaut ou dysfonctionnement constructeur apparaissant sur votre produit pendant la durée de la garantie, PEOPEO, après une expertise produit en interne, s'engage de manière automatique et sans aucun frais pour le client à (au choix de PEOPEO) :

1/ réparer le produit

2/ remplacer le produit

3/ rembourser le prix d'achat du produit en échange du retour de produit.

Durée de la garantie commerciale :

La garantie est valable uniquement sur l'enceinte pendant une période de deux (2) ans à compter de la date de livraison.

Modalités et délais de mise en oeuvre de la garantie commerciale :

Le client doit exprèsment contacter le service client de PEOPEO par mail shop@peopeo.io ou par téléphone +33(0)7 67 20 22 79.

Avant de fournir un service de garantie, PEOPEO peut demander de fournir une preuve d'achat y compris un reçu ou une facture. La garantie commerciale ne pourra s'appliquer si le numéro de série a été effacé du produit.

Exclusion de garantie :

La garantie commerciale de PEOPEO ne couvre pas les dommages causés au produit qui résultent d'une usure normale d'utilisation du produit, d'une erreur de manipulation, d'une utilisation inappropriée du produit, d'un mauvais entretien du produit, d'une casse accidentelle, d'un non-respect des consignes présentes dans ce document.

Toute intervention non-autorisée sur le produit par le client, le démontage, la modification, la personnalisation ou une réparation effectuée par une autre personne que PEOPEO annulent la garantie commerciale.

GARANTIE LIMITÉE

Droits de garantie légaux :

Vous disposez les droits légaux suivants :

Article R. 211-4 du code de la consommation français :

Dans les contrats conclus entre des professionnels, d'une part, et, d'autre part, des non-professionnels ou des consommateurs, le professionnel ne peut garantir contractuellement la chose à livrer ou le service à rendre sans mentionner clairement que s'applique, en tout état de cause, la garantie légale qui oblige le vendeur professionnel à garantir l'acheteur contre toutes les conséquences des défauts ou vices cachés de la chose vendue ou du service rendu.

Article L. 217-4 du code de la consommation français :

Le vendeur livre un bien conforme au contrat et répond des défauts de conformité existant lors de la délivrance. Il répond également des défauts de conformité résultant de l'emballage, des instructions de montage ou de l'installation lorsque celle-ci a été mise à sa charge par le contrat ou a été réalisée sous sa responsabilité.

Article L. 217-5 du code de la consommation français :

Le bien est conforme au contrat :

1° S'il est propre à l'usage habituellement attendu d'un bien semblable et, le cas échéant :

- s'il correspond à la description donnée par le vendeur et possède les qualités que celui-ci a présentées à l'acheteur sous forme d'échantillon ou de modèle ;
- s'il présente les qualités qu'un acheteur peut légitimement attendre eu égard aux déclarations publiques faites par le vendeur, par le producteur ou par son représentant, notamment dans la publicité ou l'étiquetage ;

2° Ou s'il présente les caractéristiques définies d'un commun accord par les parties ou est propre à tout usage spécial recherché par l'acheteur, porté à la connaissance du vendeur et que ce dernier a accepté.

GARANTIE LIMITÉE

Article L. 217-12 du code de la consommation français :

L'action résultant du défaut de conformité se prescrit par deux ans à compter de la délivrance du bien.

Article 1641 du code civil français :

Le vendeur est tenu de la garantie à raison des défauts cachés de la chose vendue qui la rendent impropre à l'usage auquel on la destine, ou qui diminuent tellement cet usage que l'acheteur ne l'aurait pas acquise, ou n'en aurait donné qu'un moindre prix, s'il les avait connus.

Article 1648 §1 du code civil français :

L'action résultant des vices rédhibitoires doit être intentée par l'acquéreur dans un délai de deux ans à compter de la découverte du vice.

RENSEIGNEMENTS À NOTER ET À CONSERVER

Le modèle et le numéro de série sont indiqués en dessous de l'enceinte.

Numéro de série : _____

Modèle : enceinte **VOODOO+ EVO**

Date d'achat : _____

Nous vous conseillons de conserver votre reçu avec ce manuel d'utilisation.

SERVICE CLIENT

Pour toute aide ou question, contactez le service client de PEOPEO :

- par mail shop@peopeo.io

- par téléphone **+33(0)7 67 20 22 79**

Vous pouvez également vous rendre sur notre site www.peopeo.io et consulter la page Assistance

Notice mise à jour le 2/05/2024



 **PEOPEO**
LE SON PAR NATURE.